

## چگونه واشر شیر آب آشپزخانه را عوض کنیم؟

اگر متوجه چکه مداوم شیر آشپزخانه شدید، بدین معناست که واشر آشپزخانه نیاز به تعویض دارد. به جای اینکه لوله کش خبر کنید و مبلغی را جهت تعویض آن بپردازید، خودتان می توانید به راحتی واشر را تعویض کنید. اگر شیر آشپزخانه به صورت دو اهرمی می باشد می توانید از طریق دستورالعمل زیر جلوی چکه آب را بگیرید.

### برداشتن واشر قدیمی از شیر آب:

- 1- بستن شیر فلکه اصلی از زیر سینک : شما باید دو شیر فلکه را ببندید . یک شیر فلکه که مربوط به آب سرد و یک شیر مربوط به آب گرم می باشد . مطمئن شوید که هر دو بسته شده است.



- 2- با یک آچار پیچ گوشتی دو سو، سر دستگیره را باز کنید.

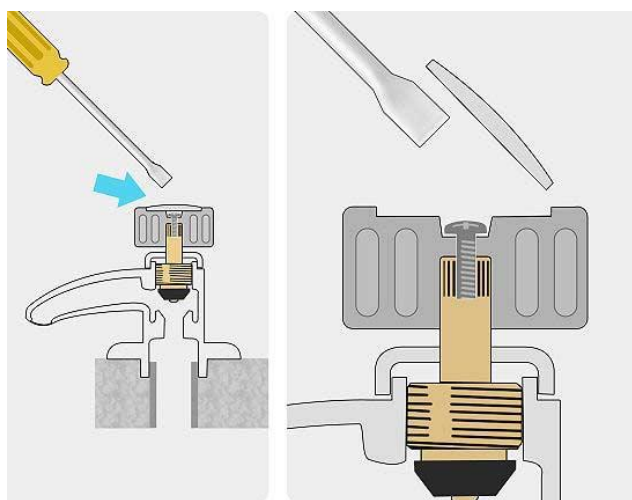

3 - با استفاده از یک آچار پیچ گوشتی چهار سو، دستگیره شیر را از بدنه آن جدا کنید.

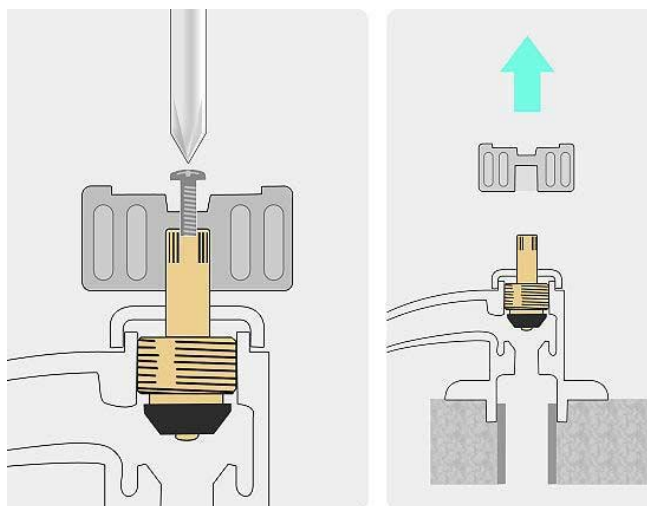

4 - سپس پیچ متصل به بدنه را مطابق شکل به وسیله آچار فرانسه جدا کنید.

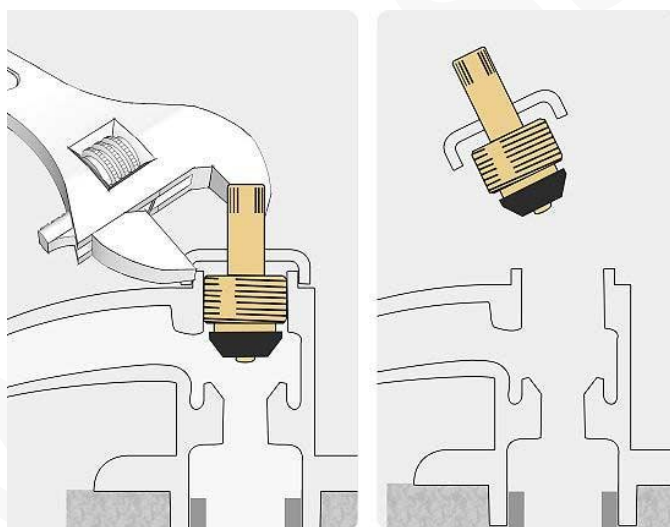

5 - در انتها واشر خراب را با استفاده از پیچ گوشتی چهار سو از بدنه مهره جدا می کنیم : واشر قدیمی را به مغازه ببرید که بتوانید واشر جدید مناسبی را تهیه کنید.

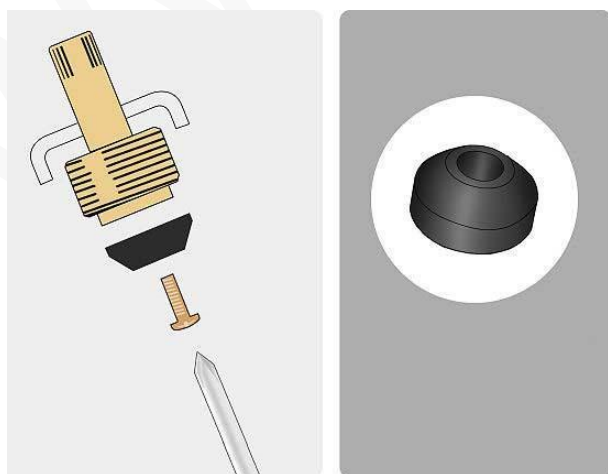

## جایگزین کردن واشر جدید شیر آب:

1 - قرار دادن واشر جدید بر روی شیر آب به وسیله پیچ گوشتی: مطمئن شوید که پیچ محکم شده باشد.

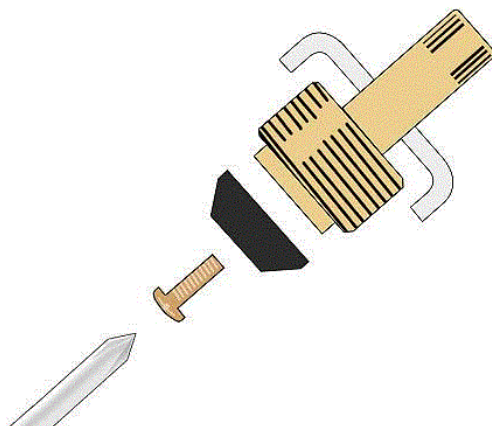

2 - سپس پیچ متصل به بدنه را محکم ببندید.

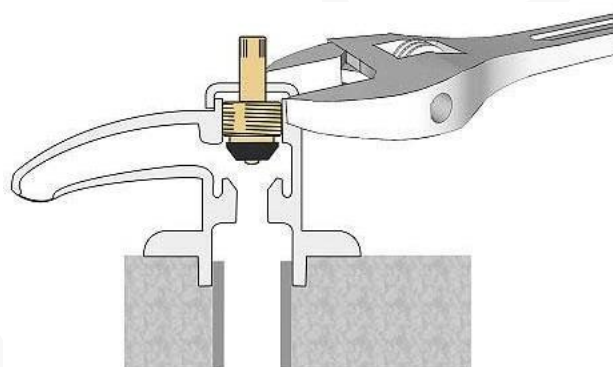

3 - دستگیره شیر را به بدنه متصل کنید.

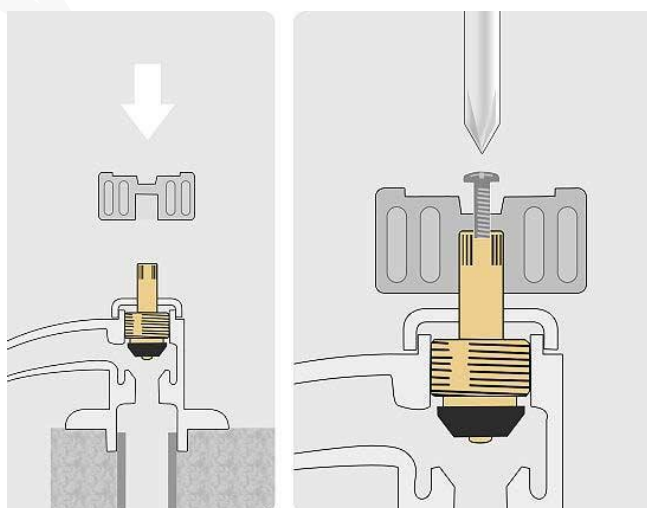

۴ - سر دستگیره را در جای خود قرار دهید

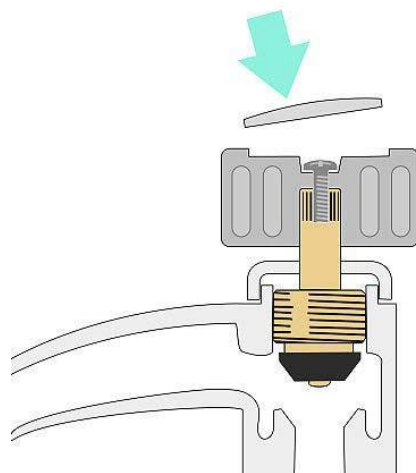

۵ - در انتها شیر فلکه را باز کنید و مطمئن شوید که نشتی شیر برطرف شده و دیگر چکه نمی کند.

